

gültig ab 1.4.2011

Saab 93 Limousine & SportCombi

Preisliste



	GRIFFIN	GRIFFIN AERO	9-3X GRIFFIN	INKL. 8% MWST CHF	EXKL. 8% MWST CHF		INKL. 8% MWST CHF
PREMIUM PLUS PACKAGE	<input type="radio"/>	<input type="radio"/>	<input type="radio"/>	2 500	2 315	Paketwert	3 170
Audiosystem BOSE ES2-SS4 (300 W)						Kundenvorteil	670
Regensensor							
Komfortschliessung der Fenster							
Einparkhilfe							
ODER							
BUSINESS PACKAGE	<input type="radio"/>	<input type="radio"/>	<input type="radio"/>	4 400	4 074	Paketwert	6 360
Audiosystem BOSE ES4-SS4 (inkl. DVD-Navigationssystem, 300 W)						Kundenvorteil	1 960
Integriertes Telefon und Bluetooth™-Funktion							
Regensensor							
Komfortschliessung der Fenster							
Einparkhilfe							
PREMIUM TOP PACKAGE GRIFFIN	<input type="radio"/>			4 800	4 444	Paketwert	7 270
Leder-Sitze (B/L02) oder Leder-/Stoff-Sportsitze (B/L64)						Kundenvorteil	2 470
Elektrisch verstellbare Vordersitze mit Memory-Fahrersitz							
Beheizbare Vordersitze							
Bi-Xenon-Scheinwerfer mit Scheinwerfer-Hochdruck-Reinigungsanlage							
Adaptives Kurvenlicht							
Automatisch abblendende Innen- und Aussenrückspiegel							
Elektrisch einklappbare Aussenspiegel							
ODER							
PREMIUM TOP PACKAGE LEDER SPORT	<input type="radio"/>			5 600	5 185	Paketwert	8 270
Leder-Sportsitze Griffin (B/L63)						Kundenvorteil	2 670
Elektrisch verstellbare Vordersitze mit Memory-Fahrersitz		<input type="radio"/>	<input type="radio"/>	4 300	3 981	Paketwert	6 270
Beheizbare Vordersitze						Kundenvorteil	1 970
Bi-Xenon-Scheinwerfer mit Scheinwerfer-Hochdruck-Reinigungsanlage							
Adaptives Kurvenlicht							
Automatisch abblendende Innen- und Aussenrückspiegel							
Elektrisch einklappbare Aussenspiegel							
ODER							
PREMIUM TOP PACKAGE PREMIUM LEDER	<input type="radio"/>			6 900	6 289	Paketwert	10 270
Premium-Leder-Sportsitze (B/L50)						Kundenvorteil	3 670
Elektrisch verstellbare Vordersitze mit Memory-Fahrersitz		<input type="radio"/>	<input type="radio"/>	6 000	5 556	Paketwert	8 770
Beheizbare Vordersitze						Kundenvorteil	2 770
Bi-Xenon-Scheinwerfer mit Scheinwerfer-Hochdruck-Reinigungsanlage							
Adaptives Kurvenlicht							
Automatisch abblendende Innen- und Aussenrückspiegel							
Elektrisch einklappbare Aussenspiegel							
GRIFFIN AERO INDEPENDENCE PACKAGE		<input type="radio"/>	<input type="radio"/>	6 000	5 556	Paketwert	15 130
Business Package						Kundenvorteil	9 130
Premium Top Package Premium Leder							
GRIFFIN SPORT PACKAGE	<input type="radio"/>			1 750	1 620	FWD	
17"-Leichtmetallfelgen 5-Spoke (ALU81) (235/45 R17x7,5) (nur FWD)						Paketwert	2 300
Sportfahrwerk (Tieferlegung um 10 mm) (nur FWD)						Kundenvorteil	550
Sport-Lederlenkrad mit Aluminiumeinlagen	<input type="radio"/>			1 000	926	XWD	
Integrierte Nebelscheinwerfer						Paketwert	1 310
Armaturenbrett in Titanium-Effekt						Kundenvorteil	310
Driving Package (Tempomat + Saab Car Computer SID 2)							
LOAD PACKAGE (SPORTCOMBI)	<input type="radio"/>	<input type="radio"/>	<input type="radio"/>	350	324		
Gepäcknetze vertikal und horizontal							
Netz für Einkaufstaschen							

1) Für XWD-Allradfahrzeuge ohne ALU81 (17"-Leichtmetallfelge (ALU79) ist bereits Standard) und ohne Sportfahrwerk

SAAB 9-3 GRIFFIN SPORT LIMOUSINE

MODELL	VERSION	INKL.	EXKL.	INKL.	EXKL.
		8% MWST CHF	8% MWST CHF	8% MWST CHF	8% MWST CHF
		MANUELLES 6-GANG-GETRIEBE		SENTRONIC 6-STUFEN-AUTOMATIK	
Turbo4 (2.0T mit 163 PS)	Griffin	39 900	36 944	42 790	39 620
Turbo4 (2.0T mit 220 PS)	Griffin	44 800	41 481	47 690	44 157
Turbo4 XWD (2.0T mit 163 PS)	Griffin	44 000	40 741	–	–
Turbo4 XWD (2.0T mit 220 PS)	Griffin	48 900	45 278	51 790	47 954
TTiD4 (1.9TTiD mit 130 PS) inkl. Partikelfilter	Griffin	41 400	38 333	–	–
TTiD4 (1.9TTiD mit 160 PS) inkl. Partikelfilter	Griffin	43 400	40 185	46 290	42 861
TTiD4 (1.9TTiD mit 180 PS) inkl. Partikelfilter	Griffin	46 000	42 593	48 890	45 269
Turbo4 (2.0T mit 220 PS)	Griffin Aero	52 300	48 426	55 190	51 102
Turbo4 XWD (2.0T mit 220 PS)	Griffin Aero	56 400	52 222	59 290	54 898
TTiD4 (1.9TTiD mit 180 PS) inkl. Partikelfilter	Griffin Aero	53 200	49 259	56 090	51 935

SAAB 9-3 GRIFFIN SPORTCOMBI

MODELL	VERSION	INKL.	EXKL.	INKL.	EXKL.
		8% MWST CHF	8% MWST CHF	8% MWST CHF	8% MWST CHF
		MANUELLES 6-GANG-GETRIEBE		SENTRONIC 6-STUFEN-AUTOMATIK	
Turbo4 (2.0T mit 163 PS)	Griffin	41 800	38 704	44 690	41 380
Turbo4 (2.0T mit 220 PS)	Griffin	46 700	43 241	49 590	45 917
Turbo4 XWD (2.0T mit 163 PS)	Griffin	45 900	42 500	–	–
Turbo4 XWD (2.0T mit 220 PS)	Griffin	50 800	47 037	53 690	49 713
TTiD4 (1.9TTiD mit 130 PS) inkl. Partikelfilter	Griffin	43 300	40 093	–	–
TTiD4 (1.9TTiD mit 160 PS) inkl. Partikelfilter	Griffin	45 300	41 944	48 190	44 620
TTiD4 (1.9TTiD mit 180 PS) inkl. Partikelfilter	Griffin	47 900	44 352	50 790	47 028
Turbo4 (2.0T mit 220 PS)	Griffin Aero	54 200	50 185	57 090	52 861
Turbo4 XWD (2.0T mit 220 PS)	Griffin Aero	58 300	53 981	61 190	56 657
TTiD4 (1.9TTiD mit 180 PS) inkl. Partikelfilter	Griffin Aero	55 100	51 019	57 990	53 694
Turbo4 (2.0T mit 163 PS)	9-3X	52 700	48 796	–	–
Turbo4 (2.0T mit 220 PS)	9-3X	57 600	53 333	60 490	56 009
TTiD4 (1.9TTiD mit 180 PS) inkl. Partikelfilter	9-3X	54 400	50 370	57 290	53 046

Saab BioPower: Alle Turbo4-Motoren sind auch in der BioPower-Motorenversion zum Aufpreis von CHF 1000 erhältlich.

	GRIFFIN	GRIFFIN AERO	9-3X GRIFFIN	INKL. 8% MWST CHF	EXKL. 8% MWST CHF
GETRIEBE / FAHRWERK / RÄDER					
Manuelles 6-Gang-Getriebe	●	●	●		
6-Stufen-Automatik Sentronic	○	○	○	2 890	2 676
Schaltwippen am Lenkrad (nur in Kombination mit Automatik-Getriebe)	○	○	○	150	139
Haldex Generation 4 Allradantriebssystem (nur XWD)	●	●	●		
Sportfahrwerk (Tieferlegung um 10 mm) ¹⁾	○	●		450	417
Niveauregulierung (nur XWD Modelle)	●	●			
Höhergelegtes Chassis mit Niveauregulierung (2.0T XWD)			●		
Höhergelegtes Chassis (1.9TTiD)			●		
Elektronisch gesteuertes hinteres Sperrdifferential eLSD (nur XWD Modelle)	○	○	○	750	694
16"-Leichtmetallfelgen 5-Spoke (ALU87) (215/55 R16x6,5) ²⁾	●				
16"-Leichtmetallfelgen 5-Spoke (ALU86) (215/55 R16x6,5) ²⁾	○			150	139
17"-Leichtmetallfelgen 5-Spoke Double (ALU50) (225/45 R17x7,0) ²⁾	○			540	500
17"-Leichtmetallfelgen 5-Spoke (ALU88) (235/45 R17x7,5) ²⁾		●			
17"-Leichtmetallfelgen 5-Spoke (ALU82) (225/50 R17x7,0)			●		
17"-Leichtmetallfelgen XWD, 5-Spoke (ALU79) (225/50 R17x7,0) ³⁾	●	●			
17"-Leichtmetallfelgen 5-Spoke (ALU81) (235/45 R17x7,5) ²⁾	○			540	500
		○		150	139
18"-Leichtmetallfelgen V-Spoke (ALU73) (225/45 R18x7,5 FWD)	○ ²⁾			1 640	1 519
(235/45 R18x7,5 XWD) inkl. TPMS	○ ³⁾		○ ⁴⁾	1 100	1 019
18"-Leichtmetallfelgen Turbine (ALU90) (225/45 R18x7,5) inkl. TPMS		○	○ ⁴⁾	1 100	1 019
19"-Leichtmetallfelgen XWD (ALU85) (225/45 R19x7,5) ³⁾ inkl. TPMS		○		1 640	1 519
Reifendruck-Überwachungssystem (TPMS) ⁵⁾	○	○	○	500	463
Reifenreparatur-Kit	●	●	●		
Mini-Ersatzrad (R16 x 4.0)	○	○	○	100	93
XWD Sport Package Griffin mit 18"-Leichtmetallfelgen V-Spoke (ALU73) ⁶⁾	○			2 000	1 852
XWD Sport Package Griffin Aero mit 18"-Leichtmetallfelgen Turbine (ALU90) ⁶⁾		○		2 000	1 852
XWD Sport Package 19" mit 19"-Leichtmetallfelgen (ALU85) (235/40 R19x8,0) ⁶⁾		○		2 500	2 315

1) Nur in Kombination mit 17"- oder 18"-Felgen. Nicht erhältlich für XWD.

2) Gilt nicht für XWD Modelle.

3) Gilt für XWD-Modelle.

4) Nicht erhältlich auf 9-3X 1.9TTiD FWD.

5) Reifendruck-Überwachungssystem (TPMS) in Kombination mit ALU79/81/82/88 erhältlich.

6) Umfasst eLSD, 18"-Bremsanlage, Niveauregulierung und entsprechende Felgen.

SICHERHEIT

Antiblockier-Bremssystem (ABS)	●	●	●
Traktionskontrolle (TCS)	●	●	●
Elektronisches Stabilitätsprogramm (ESP®)	●	●	●
Multilink-Hinterachse mit ReAxs	●	●	●
Aktive Kopfstützen vorne (SAHR 2)	●	●	●
3. Kopfstütze hinten	●	●	●
Seitenaufprallschutz	●	●	●
Fahrerairbag	●	●	●
Beifahrerairbag	●	●	●
Seitenairbags vorne (Schutz des Hüftbereichs)	●	●	●
Dachholm-Airbags vorne und hinten (Kopf/Schulter)	●	●	●
Automatische Gurtstraffer vorne und auf den hinteren Aussenplätzen	●	●	●
3-Punkt-Automatikgurten auf allen Plätzen	●	●	●
ISOFIX-Kindersitzverankerungen	●	●	●
Lastenaufprallschutz in der Rücksitzlehne	●	●	●

● Serienausstattung

○ Option

	GRIFFIN	GRIFFIN AERO	9-3X GRIFFIN	INKL. 8% MWST CHF	EXKL. 8% MWST CHF
AUSSENDESIGN					
Metallic-Lackierung	○	○	○	1 050	972
Getönte, wärmeabsorbierende Scheiben	●	●	●		
Nobadge (keine Modell- und Motorenbezeichnung am Heck)	○				
Verchromte Seitenscheibeneinfassung (SportCombi)		●	●		
Abgedunkelte Heck- und Seitenscheiben inkl. verchromte Seitenscheibeneinfassung (SportCombi)	○	○	○	450	417
Elektrisches Glas-Hub-Schiebedach	○	○	○ ¹⁾	1 550	1 435
Integrierte Nebelscheinwerfer	○	●	●	320	296
Bi-Xenon-Scheinwerfer inkl. Scheinwerfer-Hochdruck-Reinigungsanlage	○	○	○	1 470	1 361
Adaptives Bi-Xenon-Kurvenlicht inkl. Scheinwerfer-Hochdruck-Reinigungsanlage	○	○	○	1 970	1 824
Scheinwerfer-Hochdruck-Reinigungsanlage	○	○	○	440	407
Einparkhilfe (SPA)	○	○	○	650	602
Regensensor	○	○	○	150	139
Sichtbare verchromte Auspuffrohre	● ²⁾	●	●		

1) Nicht erhältlich auf 9-3X 1.9TTiD FWD manuell.

2) Nur auf XWD.

SITZE

Leder-/Stoffsitze, schwarz oder beige (B43, L43)	●				
Ledersitze, schwarz oder beige (B02, L02)	○			2 000	1 852
Leder/Stoff-Sportsitze Griffin, schwarz oder beige (B64, L64)	○	●		2 000	1 852
Leder/Stoff-Sportsitze, schwarz oder beige (B53, L53)			●		
Leder-Sportsitze Griffin, schwarz oder beige (B63, L63)	○			3 000	2 778
		○	○	1 000	926
Premium-Leder-Sportsitze, schwarz oder beige (B50, L50)	○			5 500	5 093
		○	○	3 500	3 241
Mehrfach verstellbare Vordersitze (manuell)	●	●	●		
Elektrisch verstellbarer Fahrersitz	○	○	○	650	602
Elektrisch verstellbare Vordersitze mit Memory-Fahrersitz ²⁾	○	○	○	2 050	1 898
Beheizbare Vordersitze	○	○	○	550	509

2) Müssen mit Innen- und Aussenrückspiegeln mit automatischer Abblendung und elektrisch einklappbaren Aussenspiegeln kombiniert werden.

KOMFORT

Driving Package (Tempomat + Saab Car Computer SID 2)	○	●	●	490	454
Smoker's Package (Aschenbecher vorne und hinten, Zigarettenanzünder vorne)	○	○	○	50	46
Standheizung (1.9TTiD)	○	○	○	1 100	1 019
Motorblock-Heizung BioPower	○	○	○	300	278
Innen- und Aussenrückspiegel mit automatischer Abblendung ³⁾	○	○	○	400	370
Elektrisch einklappbare Aussenspiegel ³⁾	○	○	○	300	278
Innenrückspiegel mit automatischer Abblendung	○	○	○	250	231
Komfortschliessung der Fenster mit Einklemmschutz vorne	○	○	○	150	139
Klimatisierungsautomatik (ACC)	●	●	●		
Getrennte Heizung/Ventilation für Fahrer und Beifahrer	●	●	●		
Innenraumluftfilter, Aktivkohle	●	●	●		
Elektrische Fensterheber	●	●	●		
Elektrisch verstellbare, beheizte Aussenrückspiegel mit Weitwinkelfeld	●	●	●		
Elektronischer Schlüssel und Fernbedienung zur Zentralverriegelung	●	●	●		
Handschuhfach mit Kühlfunktion	●	●	●		
Innenbeleuchtung mit verzögerter Abschaltung	●	●	●		
Scheinwerfer mit verzögerter Abschaltung «Follow me home»	●	●	●		

3) Innen- und Aussenrückspiegel mit automatischer Abblendung und elektrisch einklappbare Aussenspiegel müssen kombiniert werden.

	GRIFFIN	GRIFFIN AERO	9-3X GRIFFIN	INKL. 8% MWST CHF	EXKL. 8% MWST CHF
KOMFORT					
Ein- und ausziehbare Getränkehalter (1 vorne, 2 hinten), Münzhalter und I2-V-Steckdose	●	●	●		
Verstellbare vordere Mittelarmlehne	●	●	●		
Textilfussmatten Griffin	●	●	●		
FAHRERUMFELD					
Innendekor in Titanium-Optik	●				
Innendekor in dunkler Griffin Graphitfaser-Optik		●	●		
Innendekor in gemaserter Holz-Optik, lackiert	○		○	150	139
Innendekor in Karbonfaser-Optik	○	○	○	150	139
Innendekor in gebürsteter Metall-Optik	○	○	○	150	139
Armaturenbrett in Titanium-Optik	○			300	278
Armaturenbrett in dunkler Griffin Graphitfaser-Optik		●	●		
Lederlenkrad	●				
Sport-Lederlenkrad mit Aluminiumeinlagen			●		
Aero Sport-Lederlenkrad		●			
Axial- und höhenverstellbares Lenkrad	●	●	●		
Schaltknopf in Leder	●	●	●		
Profiler-System für individuelle Einstellungen der Onboard-Funktionen	●	●	●		
Night Panel-Funktion	●	●	●		
Anzeigeelement für Aussentemperatur, durchschnittlichen Treibstoffverbrauch und Strecke bis zum leeren Tank (SID I)	●	●	●		
Sonnenblenden mit zwei beleuchteten Kosmetikspiegeln	●	●	●		
Scheinwerfer höhenverstellbar	●	●	●		
DIEBSTAHLSCHUTZ					
Wegfahrsperrung	●	●	●		
Alarmanlage und Sicherheitsschliesssystem	○	○	○	390	361
Alarmanlage mit Neigungssensor und Sicherheitsschliesssystem	○	○	○	550	509
PRAKTISCHE DETAILS					
Umlegbare Rücksitzbank 60/40	●	●	●		
Umlegbarer Beifahrersitz (SportCombi) ¹⁾	○			350	324
Mittelarmlehne hinten mit Durchlademöglichkeit	●	●	●		
I2-V-Steckdose	●	●	●		
Roofrails / Integrierte Dachreling, schwarz (SportCombi)	○	○		400	370
Roofrails / Integrierte Dachreling, chrom (SportCombi)	○	○	●	550	509

1) Muss mit B/L02 oder mit B/L43 kombiniert werden.

	GRIFFIN	GRIFFIN AERO	9-3X GRIFFIN	INKL. 8% MWST CHF	EXKL. 8% MWST CHF
AUDIO UND KOMMUNIKATION					
Audiosystem ES1-SS1, Radio, CD, AUX, MP3, Soundsystem 70 W, 4 Lautsprecher	●	●	●		
Audiosystem ES1-SS2, Radio, CD, AUX, MP3, Soundsystem 150 W, 7 Lautsprecher	○	○	○	350	324
Audiosystem ES2-SS2, Radio, 6-fach-CD-Wechsler, AUX, MP3, Monochrom-Display, Soundsystem 150 W, 7 Lautsprecher	○	○	○	1 430	1 324
Audiosystem ES2-SS4 BOSE Surround, Radio, 6-fach-CD-Wechsler, AUX, MP3, Monochrom-Display, Soundsystem 300 W, 11/10 Lautsprecher (Sport Limousine/SportCombi und 9-3X)	○	○	○	2 220	2 056
Audiosystem ES4-SS2, Radio, CD, AUX, MP3, DVD-Navigationssystem, Europakarte auf DVD, 6.5"-Farbdisplay, Voice Control, Soundsystem 150 W, 7 Lautsprecher	○	○	○	3 870	3 583
Audiosystem ES4-SS4 BOSE Surround, Radio, CD, AUX, MP3, DVD-Navigationssystem, Europakarte auf DVD, 6.5"-Farbdisplay, Voice Control, Soundsystem 300 W, 11/10 Lautsprecher (Sport Limousine/SportCombi und 9-3X)	○	○	○	4 660	4 315
Bedientasten am Lenkrad	●	●	●		
Radioantenne in Heckscheibe integriert	●	●	●		
Mobiltelefonvorbereitung	○	●	●	250	231
Integriertes Telefon und Bluetooth™-Funktion	○	○	○	750	694

Alle Preise verstehen sich inklusive Fracht- und Logistikkosten.





TECHNISCHE DATEN SAAB 9-3 SPORT LIMOUSINE & SPORTCOMBI

SAAB 9-3 SPORT LIMOUSINE

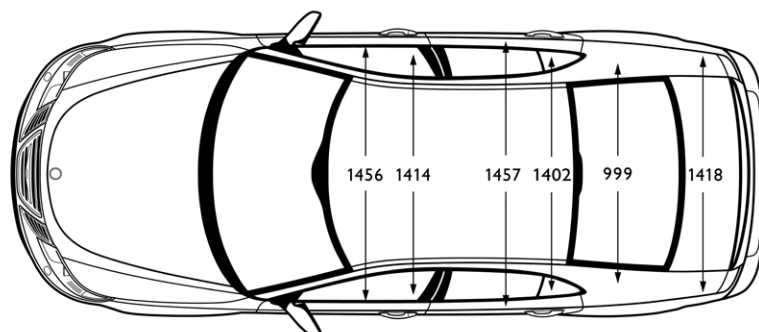
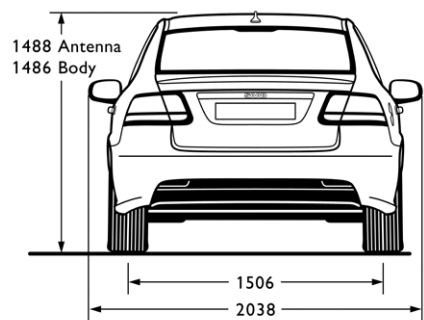
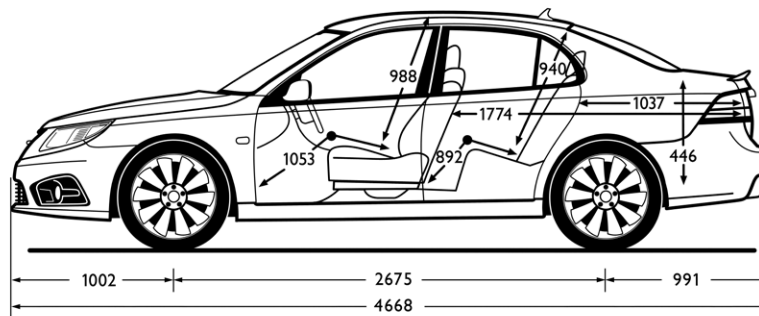
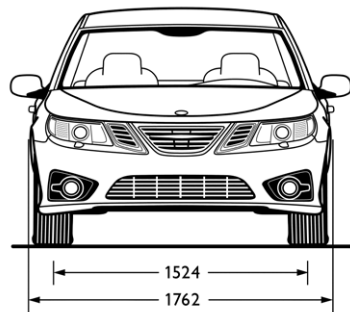

SAAB 9-3 SPORTCOMBI

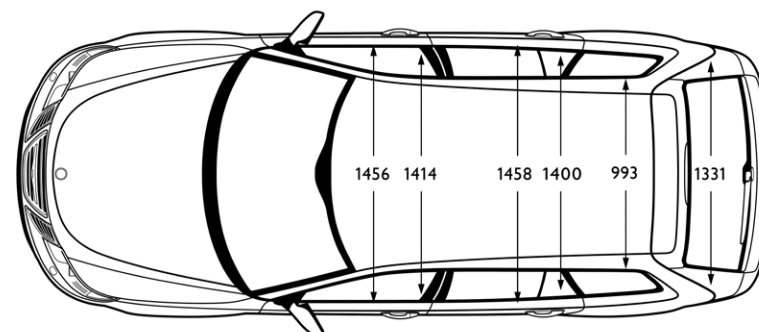
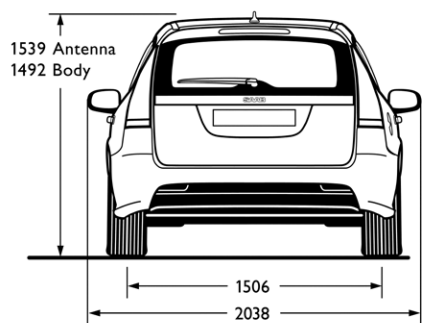
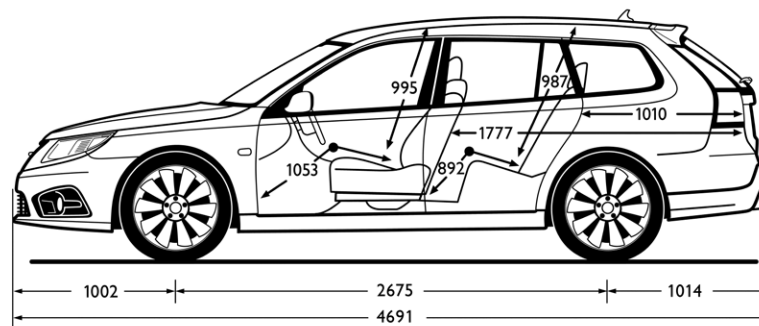
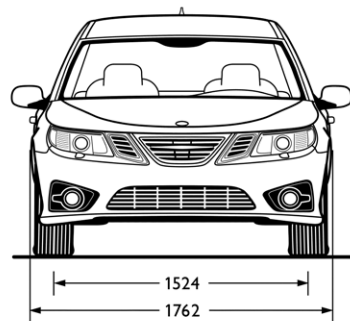

SAAB 9-3X

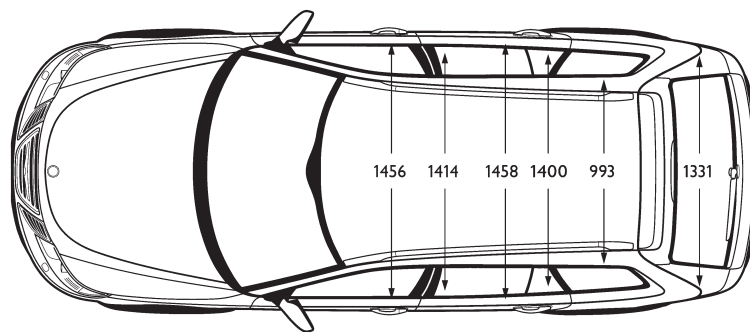
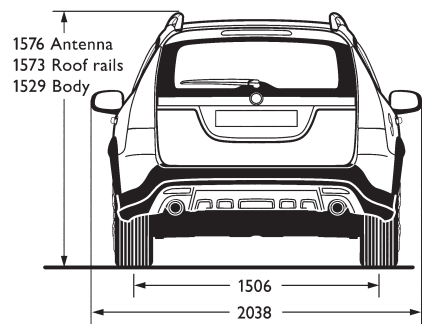
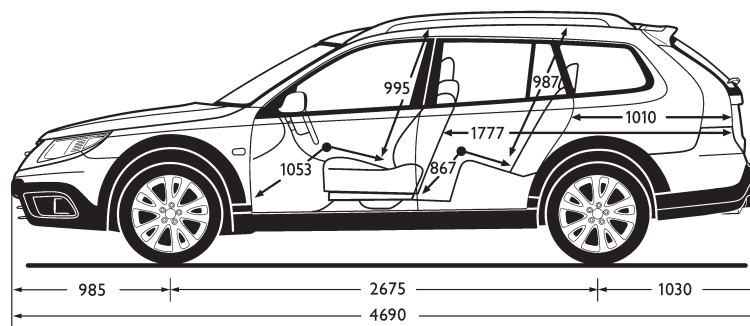
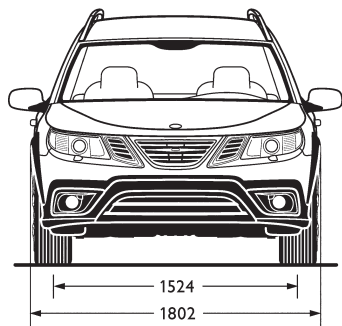

TECHNISCHE DATEN SAAB 9-3

SPEZIFIKATIONEN	Turbo4 (2.0T) (163 PS)	Turbo4 (2.0T) (220 PS)	Turbo4 XWD (2.0T) (163 PS)	Turbo4 XWD (2.0T) (220 PS)
Zylinder/Ventile	4/16	4/16	4/16	4/16
Hubraum ccm	1998	1998	1998	1998
Leistung kW (PS)	120 (163)	162 (220)	120 (163)	162 (220)
bei U/min.	4000–6000	5300	4000–6000	5300
Max. Drehmoment Nm	320	350	320	350
bei U/min.	1750–3500	2000–4000	1750–3500	2000–4000
Turbolader	Ja	Ja	Ja	Ja
Ladeluftkühler	Ja	Ja	Ja	Ja
Bohrung/Hub (mm)	86/86	86/86	86/86	86/86
Verdichtungsverhältnis	9.3:1	9.3:1	9.3:1	9.3:1
Gesamtübersetzung (final drive ratio)	3.09/3.33	3.09/3.33	3.76	3.76/3.33

LEISTUNG SAAB 9-3 SPORT LIMOUSINE

	Turbo4 (2.0T) (163 PS)	Turbo4 (2.0T) (220 PS)	Turbo4 XWD (2.0T) (163 PS)	Turbo4 XWD (2.0T) (220 PS)
Man. /Aut.	215/210	240/235	210/–	240/230
Höchstgeschwindigkeit	7.9/9.4	6.9/8.6	8.7/–	6.8/8.9
0 – 100 km/h	12.5/–	11.5/–	10.4/–	9.8/–
80 – 120 km/h (5. Gang)				

VERBRAUCH ¹⁾

Man. /Aut.				
Städtisch	9.8/11.9 (BP: 14.0/17.2)*	9.8/11.9 (BP: 14.0/17.2)*	12.0/– (BP: 16.9/–)*	12.0/12.6 (BP: 16.9/18.1)*
Ausserstädtisch	4.8/5.7 (BP: 6.7/7.8)*	4.8/5.7 (BP: 6.7/7.8)*	6.2/– (BP: 8.5/–)*	6.2/6.9 (BP: 8.5/8.9)*
Gesamt	6.7/7.9 (BP: 9.4/11.3)*	6.7/7.9 (BP: 9.4/11.3)*	8.3/– (BP: 11.6/–)*	8.3/8.9 (BP: 11.6/12.2)*

CO₂-EMISSION ²⁾

Man. /Aut.				
Städtisch	228/277 (BP: 227/279)*	228/277 (BP: 227/279)*	278/– (BP: 274/–)*	278/289 (BP: 274/294)*
Ausserstädtisch	113/132 (BP: 109/127)*	113/132 (BP: 109/127)*	145/– (BP: 138/–)*	145/158 (BP: 138/144)*
Gesamt	155/185 (BP: 152/183)*	155/185 (BP: 152/183)*	194/– (BP: 188/–)*	194/206 (BP: 188/199)*

ENERGIE-EFFIZIENZ

Man. /Aut.				
max. Leergewicht				
inkl. Fahrer (75 kg)	1640	1660	1765	1780
Verbrauchskategorie ³⁾	B/D (B/D)*	B/D (B/D)*	D (D)*	D/E (D/E)*
Abgasnorm	Euro 5	Euro 5	Euro 5	Euro 5

LEISTUNG SAAB 9-3 SPORTCOMBI

	Turbo4 (2.0T) (163 PS)	Turbo4 (2.0T) (220 PS)	Turbo4 XWD (2.0T) (163 PS)	Turbo4 XWD (2.0T) (220 PS)
Man. /Aut.	210/205	235/230	205	235/225
Höchstgeschwindigkeit	8.1/9.6	7.1/8.8	8.9	6.9/9.1
0–100 km/h	12.9/–	11.8/–	10.9	9.1/–
80–120 km/h (5. Gang)				

VERBRAUCH ¹⁾

Man. /Aut.				
Städtisch	9.9/12.1 (BP: 14.8/17.3)*	9.9/12.1 (BP: 14.8/17.3)*	11.8/– (BP: 16.6/–)*	11.8/12.6 (BP: 16.6/17.9)*
Ausserstädtisch	5.0/5.9 (BP: 7.1/8.1)*	5.0/5.9 (BP: 7.1/8.1)*	6.4/– (BP: 8.7/–)*	6.4/6.9 (BP: 8.7/9.2)*
Gesamt	6.8/8.2 (BP: 9.9/11.5)*	6.8/8.2 (BP: 9.9/11.5)*	8.4/– (BP: 11.6/–)*	8.4/9.0 (BP: 11.6/12.4)*

CO₂-EMISSION ²⁾

Man. /Aut.				
Städtisch	231/281 (BP: 240/281)*	231/281 (BP: 240/281)*	275/– (BP: 270/–)*	275/292 (BP: 270/291)*
Ausserstädtisch	117/137 (BP: 115/132)*	117/137 (BP: 115/132)*	149/– (BP: 141/–)*	149/160 (BP: 141/150)*
Gesamt	159/190 (BP: 161/187)*	159/190 (BP: 161/187)*	195/– (BP: 188/–)*	195/209 (BP: 188/202)*

ENERGIE-EFFIZIENZ

Man. /Aut.				
max. Leergewicht				
inkl. Fahrer (75 kg)	1695	1715	1820	1840
Verbrauchskategorie ³⁾	B/D (B/D)*	B/D (B/D)*	D (D)*	D/E (D/E)*
Abgasnorm	Euro 5	Euro 5	Euro 5	Euro 5

1) Liter/100 km, gemessen gemäss EG-Richtlinie 80/1268/EWG. 2) g/km, gemessen gemäss EG-Richtlinie 80/1268/EWG. 3) Gemäss Energieverordnung gültig ab 1.7.2010.

Die Angaben bezüglich Verbrauch, CO₂ und Energie-Effizienz beziehen sich gemäss Energie-Verordnung (EnV) auf die Typgenehmigung. Je nach Ausstattung, Fahrweise, Einsatzbedingungen und Zustand des Fahrzeuges können sich geringfügig andere Verbrauchs- und CO₂-Werte ergeben. CO₂-Emission 188 g/km: Durchschnitt aller Neuwagen-Marken und Modelle in der Schweiz.

* Von den CO₂-Emissionen sind im Betrieb mit Bioethanol E85 75% als nicht klimarelevant anerkannt.

SPEZIFIKATIONEN	TTiD4 (1.9 TTiD) (130 PS)	TTiD4 (1.9 TTiD) (160 PS)	TTiD4 (1.9 TTiD) (180 PS)
Zylinder/Ventile	4/16	4/16	4/16
Hubraum ccm	1910	1910	1910
Leistung kW (PS)	96 (130)	118 (160)	132 (180)
bei U/min.	4000	4000	4000
Max. Drehmoment Nm	320	360	400
bei U/min.	1500–2500	1750–2750	1850–2500
Turbolader	Ja, 2	Ja, 2	Ja, 2
Ladeluftkühler	Ja	Ja	Ja
Bohrung/Hub (mm)	82/90.4	82/90.4	82/90.4
Verdichtungsverhältnis	16.5:1	16.5:1	16.5:1
Gesamtübersetzung (final drive ratio)	3.09	3.09/3.20	3.09/3.20

LEISTUNG SAAB 9-3 SPORT LIMOUSINE

	TTiD4 (1.9 TTiD) (130 PS)	TTiD4 (1.9 TTiD) (160 PS)	TTiD4 (1.9 TTiD) (180 PS)
Man. /Aut.			
Höchstgeschwindigkeit	210	225/220	230/225
0–100 km/h	10.9	9.5/9.5	8.5/8.7
80–120 km/h (5. Gang)	11.9	10.6/–	9.9/– *

VERBRAUCH¹⁾

Man. /Aut.			
Städtisch	5.7	5.7/7.7	5.7/7.7 *
Ausserstädtisch	3.9	3.9/4.7	3.9/4.7 *
Gesamt	4.5	4.5/5.8	4.5/5.8 *

CO₂-EMISSION²⁾

Man. /Aut.			
Städtisch	149	149/202	149/202 *
Ausserstädtisch	102	102/125	102/125 *
Gesamt	119	119/153	119/153 *

ENERGIE-EFFIZIENZ

Man. /Aut.			
max. Leergewicht			
inkl. Fahrer (75 kg)	1680	1700	1710
Verbrauchskategorie ³⁾	A	A/B	A/B
Abganorm	Euro 5	Euro 5	Euro 5

LEISTUNG SAAB 9-3 SPORTCOMBI

	TTiD4 (1.9 TTiD) (130 PS)	TTiD4 (1.9 TTiD) (160 PS)	TTiD4 (1.9 TTiD) (180 PS)
Man. /Aut.			
Höchstgeschwindigkeit	205	220/215	225/220
0–100 km/h	11.1	9.7/10.1	8.7/8.9
80–120 km/h (5. Gang)	12.5	11.1/–	10.3/– *

VERBRAUCH¹⁾

Man. /Aut.			
Städtisch	5.6	5.6/7.9	5.6/7.9 *
Ausserstädtisch	3.9	3.9/5.0	3.9/5.0 *
Gesamt	4.5	4.5/6.0	4.5/6.0 *

CO₂-EMISSION²⁾

Man. /Aut.			
Städtisch	146	146/207	146/207 *
Ausserstädtisch	104	104/131	104/131 *
Gesamt	119	119/159	119/159 *

ENERGIE-EFFIZIENZ

Man. /Aut.			
max. Leergewicht			
inkl. Fahrer (75 kg)	1740	1765	1770
Verbrauchskategorie ³⁾	A	A/B	A/B
Abganorm	Euro 5	Euro 5	Euro 5

1) Liter/100 km, gemessen gemäss EG-Richtlinie 80/1268/EWG. 2) g/km, gemessen gemäss EG-Richtlinie 80/1268/EWG. 3) gemäss Energieverordnung gültig ab 1.7.2010.

Die Angaben bezüglich Verbrauch, CO₂ und Energie-Effizienz beziehen sich gemäss Energie-Verordnung (EnV) auf die Typengenehmigung. Je nach Ausstattung, Fahrweise, Einsatzbedingungen und Zustand des Fahrzeuges können sich geringfügig andere Verbrauchs- und CO₂-Werte ergeben. CO₂-Emission 204 g/km: Durchschnitt aller Neuwagen-Marken und Modelle in der Schweiz.

* 9-3 Sport Limousine 1.9TTiD Aero manuell: Leistung (80–120 km/h): 8.9. Verbrauch (Liter/100 km): 6.2 / 4.2 / 4.9. CO₂-Emission (g/km): 161 / 111 / 129. (städtisch/ausserstädtisch/gesamt)

9-3 SportCombi 1.9TTiD Aero manuell: Leistung (80–120 km/h): 9.3. Verbrauch (Liter/100 km): 6.4 / 4.4 / 5.1. CO₂-Emission (g/km): 167 / 117 / 135. (städtisch/ausserstädtisch/gesamt).

TECHNISCHE DATEN SAAB 9-3X

SPEZIFIKATIONEN	Turbo4 XWD (2.0T) (163 PS)	Turbo4 XWD (2.0T) (220 PS)	TTiD4 (1.9 TTiD) (180 PS)
Zylinder/Ventile	4/16	4/16	4/16
Hubraum ccm	1998	1998	1910
Leistung kW (PS)	120 (163)	162 (220)	132 (180)
bei U/min.	4000–6000	2000–4000	4000
Max. Drehmoment Nm	320	350	400
bei U/min.	1750–3500	2500	1850–2500
Turbolader	Ja	Ja	Ja, 2
Ladeluftkühler	Ja	Ja	Ja
Bohrung/Hub (mm)	86/86	86/86	82/90.4
Verdichtungsverhältnis	9.3:1	9.3:1	16.5:1
Gesamtübersetzung (final drive ratio)	3.76	3.76/3.33	3.35/3.20

LEISTUNG SAAB 9-3X

	Turbo4 XWD (2.0T) (163 PS)	Turbo4 XWD (2.0T) (220 PS)	TTiD4 (1.9 TTiD) (180 PS)
Man. /Aut.			
Höchstgeschwindigkeit	205/–	235/225	225/220
0 – 100 km/h	8.9/–	6.9/9.1	8.7/8.9
80 – 120 km/h (5. Gang)	10.9/–	10.2/–	9.3/–

VERBRAUCH ¹⁾

	Turbo4 XWD (2.0T) (163 PS)	Turbo4 XWD (2.0T) (220 PS)	TTiD4 (1.9 TTiD) (180 PS)
Man. /Aut.			
Städtisch	11.8/– (BP: 16.6/–)*	11.8/12.6 (BP: 16.6/17.9)*	6.4/7.9
Ausserstädtisch	6.4/– (BP: 8.7/–)*	6.4/6.9 (BP: 8.7/9.2)*	4.4/5.0
Gesamt	8.4/– (BP: 11.6/–)*	8.4/9.0 (BP: 11.6/12.4)*	5.1/6.0

CO₂-EMISSION ²⁾

	Turbo4 XWD (2.0T) (163 PS)	Turbo4 XWD (2.0T) (220 PS)	TTiD4 (1.9 TTiD) (180 PS)
Man. /Aut.			
Städtisch	275/– (BP: 270/–)*	275/292 (BP: 270/291)*	167/207
Ausserstädtisch	149/– (BP: 140/–)*	149/160 (BP: 141/150)*	117/131
Gesamt	195/– (BP: 188/–)*	195/209 (BP: 188/202)*	135/159

ENERGIE-EFFIZIENZ

	Turbo4 XWD (2.0T) (163 PS)	Turbo4 XWD (2.0T) (220 PS)	TTiD4 (1.9 TTiD) (180 PS)
Man. /Aut.			
max. Leergewicht			
inkl. Fahrer (75 kg)	1820	1840	1770
Verbrauchskategorie ³⁾	D (D)*	D/E (D/E)*	A/B
Abganorm	Euro 5	Euro 5	Euro 5

1) Liter/100 km, gemessen gemäss EG-Richtlinie 80/1268/EWG. 2) g/km, gemessen gemäss EG-Richtlinie 80/1268/EWG. 3) gemäss Energieverordnung gültig ab 1.7.2010.

Die Angaben bezüglich Verbrauch, CO₂ und Energie-Effizienz beziehen sich gemäss Energie-Verordnung (EnV) auf die Typengenehmigung. Je nach Ausstattung, Fahrweise, Einsatzbedingungen und Zustand des Fahrzeuges können sich geringfügig andere Verbrauchs- und CO₂-Werte ergeben. CO₂-Emission 188 g/km: Durchschnitt aller Neuwagen-Marken und Modelle in der Schweiz.

* Von den CO₂-Emissionen sind im Betrieb mit Bioethanol E85 75% als nicht klimarelevant anerkannt.

MOTOR

Benzin/BioPower-Motoren:

1998 cm³ 4-Zylinder-Reihenmotor, Aluminum-Zylinderkopf und -Block. 2 obenliegende Nockenwellen, 16 Ventile, Variable Ventilsteuerzeiten VVT (Einlass und Auslass). Benzindirekteinspritzung. Ausgleichswellen. Zweiflutige Turboaufladung (Twin-scroll) mit Ladeluftkühlung. Motormanagement: Bosch Motronic MED9.

Diesel-Motoren:

1910 cm³ 4-Zylinder Reihenmotor. Aluminum-Zylinderkopf, gusseiserner Motorblock. Zwei obenliegende Nockenwellen 16 V. Common-Rail, Direkt- und Mehrfacheinspritzung. Mit Turbolader (2-stage Turbo), variable Turbolader Geometrie (VTG) mit Ladeluftkühlung. Zweimassen-Schwungrad. Katalysator und wartungsfreier Russpartikelfilter.

Einbau

Alles quer montierte Frontmotoren, hydraulisch gedämpft. Front- oder Allradantrieb.

GETRIEBE

6-Gang Schaltgetriebe. 6-Gang Automatikgetriebe mit manueller Saab Sentronic Gangwahl, Lenkrad-Schaltwippen als Sonderausstattung.

Kupplung

Einfache Trockenscheiben-Kupplung mit Membranfeder.

TRAKTIONSKONTROLLE (TCS)

Überwacht und reduziert das Durchdrehen der angetriebenen Räder durch individuelles Abbremsen und Verwendung der elektronischen Drosselklappe.

ELEKTRONISCHES STABILITÄTSPROGRAMM (ESP®)

Erkennt und reduziert Schleudern. Vergleicht die Eingangssignale der Lenkradbewegung, die laterale Beschleunigung und die Drehzahlen aller Räder und regelt den Bremsengriff und das elektronische Gaspedal.

FAHRWERK

Vorne:

McPherson Federbeine und Gasdruck-Stossdämpfer. Querstabilisator. Hydrogeformter Hilfsrahmen.

Hinten:

Einzelradaufhängung, Vierlenker, inklusive Spurlenker. Schraubenfedern. Gasdruck-Stossdämpfer. Querstabilisator. Hilfsrahmen.

LENKUNG

Zahnstangenlenkung, hydraulische Servolenkung.

Wendekreis:

10,8 m (Bordstein zu Bordstein)

Anschlag bis Anschlag:

2,97 Umdrehungen

BREMSEN

Hydraulische Zweikreisbremse, Unterdruck-Bremskraftverstärker. ESP, ABS, TCS, MBA, EBD, CBC.

Bremsscheiben:

Für alle 4-Zylinder-Motoren (ausser 2.0T): 285 mm (v) belüftet/278 mm (h) unbelüftet. 2.0T: 302/292 mm, beide belüftet.

GEWICHTE

Leergewicht:

1490–1840 kg (EU)

Gewichtsverteilung:

58%(V) / 42% (H) Max.

Zuglast:

1600 kg (gebremst), 745–750 kg (ungebremst)

FASSUNGSVERMÖGEN

Gepäck Sport Limousine (VDA):

46 l Liter

Gepäck SportCombi (VDA):

Sitze hoch/runter: 477/133 l Liter

Treibstofftank:

58 Liter, XWD 6 l Liter

Erfahren Sie Lebensqualität

Einen Saab zu besitzen bedeutet Lebensqualität. In vielfacher Hinsicht. Schon das Fahrzeug selbst bietet Komfort und Fahrdynamik wie kaum ein anderes in seiner Klasse. Dazu kommt eine ganze Reihe von angenehmen Leistungen. Denn mit dem Kauf eines Saab beginnt eine Beziehung, die Jahre dauern wird. Saab will mit Ihnen einen lebendigen Dialog führen und Ihnen immer wieder aktiv beweisen, welche Vorteile Sie als Saab Fahrerin oder Saab Fahrer geniessen.

The Griffin Circle

Ein exklusiver Member Club, dem Sie mit dem Kauf eines Saab automatisch angehören. Der Griffin Circle gibt Ihnen immer wieder Gelegenheit zur Teilnahme an aussergewöhnlichen Anlässen. Um nur ein paar Beispiele zu nennen: Skievent, Autosalon Genf, Werkbesichtigung in Schweden oder Testdrive-Events. Über alles Neue im Zusammenhang mit Saab dokumentieren wir Sie laufend. Selbstverständlich erhalten Sie auch regelmässig das exklusive Saab-Magazin.

Saab Total Care

So heisst das kundenfreundliche Garantie- und Gratis-Service-Angebot. Saab Total Care übernimmt während zehn Jahren oder 100 000 Kilometern* die Kosten für sämtliche Servicearbeiten und deckt während den ersten drei Jahren oder 100 000 Kilometern* auch alle Reparaturkosten bei sachgemässen Gebrauch des Fahrzeugs.

Saab Extra Care

Die Anschlussgarantie, mit der Sie umfassenden Schutz auch bei aussergewöhnlich hohen Laufleistungen geniessen können. Also, an nichts denken als an Fahrspass. Sie können Saab Extra Care für Fahrzeuge abschliessen, die noch keine 36 Monate alt sind und deren Gesamtleistung nicht höher als 60 000 km ist. Entscheiden Sie sich für eine der folgenden zwei Angebote:

- Saab Extra Care für 12 Monate (bis max. 120 000 km Gesamtleistung): CHF 485.–
- Saab Extra Care 24 Monate (bis max. 150 000 km Gesamtleistung): CHF: 930.–

Ihre Vorteile:

- Saab Extra Care umfasst alle wichtigen Baugruppen wie z.B. Motor, Automatikgetriebe, Steuergeräte und Komfortelektrik.
- Bei anfallenden Reparaturen werden Lohn- und Materialkosten voll erstattet.
- Es werden alle Garantiefälle während der Garantiezeit gedeckt, unabhängig davon, wie viele Schadenfälle eintreten.
- Auch Garantiefälle im Ausland sind mitversichert.
- Eine unkomplizierte Schadenabwicklung bei allen anerkannten Vertragswerkstätten ist garantiert.
- Sie besitzen durch die Einhaltung der Wartungsvorschriften über ein servicegepflegtes Fahrzeug mit einem höheren Wiederverkaufswert.

Weitere Informationen finden Sie im Internet unter www.saab.ch.

Saab Assistance

Diese Mobilitäts-Garantie steht Ihnen rund um die Uhr in nahezu allen Ländern Europas zur Verfügung – und dies ein ganzes Fahrzeugleben lang. Die Leistung verlängert sich nämlich automatisch von Service zu Service, sofern Ihr Saab bei einem offiziellen Saab Servicepartner in der Schweiz oder im Fürstentum Liechtenstein vorschriftsgemäss gewartet wird. Falls Sie einmal widrige Umstände an der Weiterfahrt hindern sollten, sind diese Leistungen für Sie garantiert:

- Pannenhilfe / Abschleppdienst
- Unfallhilfe
- Kostenloser Ersatzwagen, Hotelunterkunft oder Weiter-/Heimreise
- Fahrzeugabholung (nach erfolgter Reparatur)
- Ersatzteilversand
- Bankdispositionen

GMAC Financial Services

GMAC Financial Services bietet Ihnen eine Reihe flexibler Finanzdienstleistungen – ganz gleich, ob Sie Ihren Saab privat oder geschäftlich nutzen möchten oder ob Sie an einem Fahrzeug oder einer ganzen Flotte interessiert sind. GMAC Financial Services ist mit seinen attraktiven Leasing-Konditionen der kompetente und richtige Partner für Sie.

SAAB

www.saab.ch

Alle Angaben in dieser Preisliste basieren auf den zum Zeitpunkt der Drucklegung (März 2011) gültigen Fahrzeug-Preisen und Spezifikationen. Änderungen – auch ohne vorherige Ankündigung – bleiben vorbehalten.